



Государственное казённое общеобразовательное учреждение Удмуртской Республики
«Школа-интернат №15» для детей с ограниченными возможностями здоровья»

Рассмотрено на заседании ШМО
Протокол № 1 от 30 августа 2022 г.
Руководитель ШМО
 Найдёнова Е.А.

Принято
Протокол педагогического совета
№ 1 от 31 августа 2022 г.

Утверждаю
Директор ГКОУ «Школа-интернат № 15»
для детей с ОВЗ
 Н.П. Сираев
Приказ №52/2 от 30 августа 2022г.



Адаптированная рабочая программа
для образования слепых обучающихся,
имеющих умственную отсталость (интеллектуальные
нарушения, вариант 2)
по предмету «Домоводство (Швейное дело)»
8 класс.

Составитель: учитель -
Солина Раиса Андреевна.

2022 год

Пояснительная записка

Нормативная база по составлению рабочей программы:

Приказ Министерства образования РФ от 09.03.2004 г. № 1312 «Об утверждении федерального базисного учебного плана и примерных учебных планов для образовательных учреждений Российской Федерации, реализующих программы общего образования»;

Приказ Министерства образования РФ от 10.04.02 г. №29/2065-п «Об утверждении учебных планов специальных (коррекционных) образовательных учреждений для обучающихся воспитанников с отклонениями в развитии»;

Приказ Министерства образования РФ от 05.03.2004 г. № 1089 «Об утверждении федерального компонента государственных образовательных стандартов начального общего, основного общего и среднего (полного) образования»;

письмо Министерства образования и науки РФ от 01.04.2005 № 03-417 «О перечне учебного и компьютерного оборудования для оснащения образовательных учреждений»;

Федеральный перечень учебников, рекомендованных (допущенных) Министерством образования к использованию в образовательном процессе в образовательных учреждениях, реализующих образовательные программы общего образования на 2022/2023 учебный год,

Рабочая программа предназначена для изучения технологии в 8 классе общеобразовательной школы по учебнику Технология 8 кл. Настоящая программа предполагает использование учебника Технология: Учебник для учащихся 7-8 класса общеобразовательных учреждений. / Под ред. Г.Б. Картушина и Г.Г. Мозговая. М.: Просвещение, 2021.

Рабочая программа рассчитана на 272 часов (8 часов в неделю).

Содержание программы направлено на освоение учащимися знаний, умений и навыков на базовом уровне. Она включает все темы, предусмотренные федеральным компонентом государственного образовательного стандарта основного общего образования по технологии.

Обучение технологии тесно связано с формированием словесной речи глухих учащихся. Достижение полного сознательного усвоения знаний по технологии невозможно без овладения нужным для этого речевым материалом. Уроки технологии обогащают речь учащихся специальной терминологией, а также не специфичным для технологии, но необходимым для ее усвоения речевым материалом. Совершенствование педагогического процесса в старших классах педагог осуществляет при непрерывном развитии словесного общения глухих учащихся. При этом учитель выполняет следующие требования:

- специальное выделение базовых лексико-грамматических структур для оформления знаний по различным темам курса технологии;
- повышение уровня развития речемыслительной деятельности школьников;
- увеличение информативной насыщенности уроков за счет личностно-ориентированного рассмотрения изучаемых явлений.

Цель учебного предмета Технология:

- освоение технологических знаний, технологической культуры на основе включения учащихся в разнообразные виды технологической деятельности по созданию личностно или общественно значимых продуктов труда;

- овладение общетрудовыми и специальными умениями, необходимыми для поиска и использования технологической информации, проектирования и создания продуктов труда, ведения домашнего хозяйства, самостоятельного и осознанного определения своих жизненных и профессиональных планов; безопасными приемами труда;

- развитие познавательных интересов, технического мышления, пространственного воображения, интеллектуальных, творческих, коммуникативных и организаторских способностей;

- воспитание трудолюбия, бережливости, аккуратности, целеустремленности, предприимчивости, ответственности за результаты своей деятельности, уважительного отношения к людям различных профессий и результатам их труда;

- получение опыта применения политехнических и технологических знаний и умений в самостоятельной практической деятельности.

Задачи учебного предмета

а) формировать политехнические знания и технологической культуры учащихся;

б) прививать элементарные знания и умения по ведению домашнего хозяйства и расчёту бюджета семьи;

в) знакомить с основами современного производства и сферы услуг;

г) развивать самостоятельность и способность решать творческие задачи;

д) обеспечивать изучения мира профессий;

е) воспитывать трудолюбие, предприимчивость, коллективизм, человечность и милосердие, обязательность, честность, ответственность и порядочность, культуру поведения и бесконфликтное общение;

Психолого-педагогическая характеристика обучающихся с умеренной, тяжелой, глубокой умственной отсталостью (интеллектуальными нарушениями), тяжелыми и множественными нарушениями развития

Для обучающихся, получающих образование по варианту 2 адаптированной основной общеобразовательной программы образования, характерно интеллектуальное и психофизическое недоразвитие в умеренной, тяжелой или глубокой степени, которое может сочетаться с локальными или системными нарушениями зрения, слуха, опорно-двигательного аппарата, расстройствами аутистического спектра, эмоционально-волевой сферы, выраженными в различной степени тяжести. У некоторых детей выявляются текущие психические и соматические заболевания, которые значительно осложняют их индивидуальное развитие и обучение.

Дети с умеренной и тяжелой умственной отсталостью отличаются выраженным недоразвитием мыслительной деятельности, препятствующим освоению предметных учебных знаний. Дети одного возраста характеризуются разной степенью выраженности интеллектуального снижения и психофизического развития, уровень сформированности той или иной психической функции, практического навыка может быть существенно различен. Наряду с нарушением базовых психических функций, памяти и мышления отмечается своеобразное нарушение всех структурных компонентов речи: фонетико-фонематического, лексического и грамматического. У детей с умеренной и тяжелой степенью умственной отсталости затруднено или невозможно формирование устной и письменной речи. Для них характерно ограниченное восприятие обращенной к ним речи и ее ситуативное понимание. Из-за плохого понимания обращенной к ним речи с трудом формируется соотнесение слова и предмета, слова и действия. По уровню сформированности речи выделяются дети с отсутствием речи, со звукокомплексами, с высказыванием на уровне отдельных слов, с наличием фраз. При этом речь невнятная, косноязычная, малораспространенная, с аграмматизмами. Ввиду этого при обучении большей части данной категории детей используют разнообразные средства невербальной коммуникации. Внимание обучающихся с умеренной и тяжелой умственной отсталостью крайне неустойчивое, отличается низким уровнем продуктивности из-за быстрой истощаемости, отвлекаемости. Слабость активного внимания препятствует решению сложных задач познавательного содержания, формированию устойчивых учебных действий. Процесс запоминания является механическим, зрительно-моторная координация грубо нарушена. Детям трудно понять ситуацию, вычленить в ней главное и установить причинно-следственные связи, перенести

знакомое сформированное действие в новые условия. При продолжительном и направленном использовании методов и приемов коррекционной работы становится заметной положительная динамика общего психического развития детей, особенно при умеренном недоразвитии мыслительной деятельности.

Психофизическое недоразвитие характеризуется также нарушениями координации, точности, темпа движений, что осложняет формирование физических действий: бег, прыжки и др., а также навыков несложных трудовых действий. У части детей с умеренной умственной отсталостью отмечается замедленный темп, вялость, пассивность, заторможенность движений. У других – повышенная возбудимость, подвижность, беспокойство сочетаются с хаотичной нецеленаправленной деятельностью. У большинства детей с интеллектуальными нарушениями наблюдаются трудности, связанные со статикой и динамикой тела.

Наиболее типичными для данной категории обучающихся являются трудности в овладении навыками, требующими тонких точных дифференцированных движений: удержание позы, захват карандаша, ручки, кисти, шнурование ботинок, застегивание пуговиц, завязывание ленточек, шнурков и др. Степень сформированности навыков самообслуживания может быть различна. Некоторые обучающиеся полностью зависят от помощи окружающих при одевании, раздевании, при приеме пищи, совершении гигиенических процедур и др.

Запас знаний и представлений о внешнем мире мал и часто ограничен лишь знанием предметов окружающего быта.

Дети с глубокой умственной отсталостью часто не владеют речью, они постоянно нуждаются в уходе и присмотре. Значительная часть детей с тяжелой и глубокой умственной отсталостью имеют и другие нарушения, что дает основание говорить о **тяжелых и множественных нарушениях развития (ТМНР)**, которые представляют собой не сумму различных ограничений, а сложное качественно новое явление с иной структурой, отличной от структуры каждой из составляющих. Различные нарушения влияют на развитие человека не по отдельности, а в совокупности, образуя сложные сочетания. В связи с этим человек требует значительной помощи, объем которой существенно превышает содержание и качество поддержки, оказываемой при каком-то одном нарушении: интеллектуальном или физическом.

Уровень психофизического развития детей с тяжелыми множественными нарушениями невозможно соотнести с какими-либо возрастными параметрами. Органическое поражение центральной нервной системы чаще всего является причиной сочетанных нарушений и выраженного недоразвития интеллекта, а также сенсорных функций, движения, поведения, коммуникации. Все эти проявления совокупно препятствуют развитию самостоятельной жизнедеятельности ребенка, как в семье, так и в обществе. Динамика развития детей данной группы определяется рядом факторов: этиологией, патогенезом нарушений, временем возникновения и сроками выявления отклонений, характером и степенью выраженности каждого из первичных расстройств, спецификой их сочетания, а также сроками начала, объемом и качеством оказываемой коррекционной помощи.

В связи с выраженными нарушениями и (или) искажениями процессов познавательной деятельности, прежде всего: восприятия, мышления, внимания, памяти и др. у обучающихся с глубокой умственной отсталостью, ТМНР возникают непреодолимые препятствия в усвоении «академического» компонента различных программ дошкольного, а тем более школьного образования. Специфика эмоциональной сферы определяется не только ее недоразвитием, но и специфическими проявлениями гипо- и гиперсензитивности. В связи с неразвитостью волевых процессов, дети не способны произвольно регулировать свое эмоциональное состояние в ходе любой организованной деятельности, что не редко проявляется в негативных поведенческих реакциях. Интерес к какой-либо деятельности не имеет мотивационно-потребностных оснований и, как правило, носит кратковременный, неустойчивый характер.

**Особые образовательные потребности обучающихся
с умеренной, тяжелой, глубокой умственной отсталостью (интеллектуальными нарушениями), тяжелыми и множественными нарушениями развития**

Особенности и своеобразие психофизического развития детей с умеренной, тяжелой, глубокой умственной отсталостью, с ТМНР определяют специфику их образовательных потребностей. Умственная отсталость обучающихся данной категории, как правило, в той или иной форме осложнена нарушениями опорно-двигательных функций, сенсорными, соматическими нарушениями, расстройствами аутистического спектра и эмоционально-волевой сферы или другими нарушениями, различное сочетание которых определяет особые образовательные потребности детей. Наиболее характерные особенности обучающихся позволяют выделить, с точки зрения их потребности в специальных условиях, три условные группы, каждая из которых включает детей с умеренной, тяжелой, глубокой умственной отсталостью, с ТМНР.

Часть детей, отнесенных к категории обучающихся с ТМНР, имеет тяжёлые нарушения неврологического генеза – сложные формы ДЦП (спастический тетрапарез, гиперкинез и т.д.), вследствие которых они полностью или почти полностью зависят от помощи окружающих их людей в передвижении, самообслуживании, предметной деятельности, коммуникации и др. Большинство детей этой группы не может самостоятельно удерживать тело в положении сидя. Спастичность конечностей часто осложнена гиперкинезами. Процесс общения затруднен из-за органического поражения речевого аппарата и невозможности овладения средствами речи.

Вместе с тем, интеллектуальное развитие таких детей может быть различно по степени умственной отсталости и колеблется (от умеренной до глубокой). Дети с умеренной формой интеллектуального недоразвития проявляют элементарные способности к развитию представлений, умений и навыков, значимых для их социальной адаптации. Так, у этой группы обучающихся проявляется интерес к общению и взаимодействию с детьми и взрослыми, что является позитивной предпосылкой для обучения детей вербальным и невербальным средствам коммуникации. Их интеллектуальное развитие позволяет овладевать основами счета, письма, чтения и др. Способность ребенка к выполнению некоторых двигательных действий: захват, удержание предмета, контролируемые движения шеи, головы и др. создает предпосылки для обучения некоторым приемам и способам по самообслуживанию и развитию предметно-практической и трудовой деятельности.

Особенности развития другой группы обучающихся обусловлены выраженными нарушениями поведения (чаще как следствие аутистических расстройств). Они проявляются в расторможенности, «полевом», нередко агрессивном поведении, стереотипиях, трудностях коммуникации и социального взаимодействия. Аутистические проявления затрудняют установление подлинной тяжести интеллектуального недоразвития, так как контакт с окружающими отсутствует или возникает как форма физического обращения к взрослым в ситуациях, когда ребёнку требуется помощь в удовлетворении потребности. У детей названной группы нет интереса к деятельности окружающих, они не проявляют ответных реакций на попытки учителя (родителя) организовать их взаимодействие со сверстниками. Эти дети не откликаются на просьбы, обращения в случаях, запрещающих то или иное действие, проявляют агрессию или самоагрессию, бросают игрушки, предметы, демонстрируют деструктивные действия. Такие реакции наблюдаются при смене привычной для ребенка обстановки, наличии рядом незнакомых людей, в шумных местах. Особенности физического и эмоционально-волевого развития детей с аутистическими проявлениями затрудняют их обучение в условиях группы, поэтому на начальном этапе обучения они нуждаются в индивидуальной программе и индивидуальном сопровождении специалистов.

У третьей группы детей отсутствуют выраженные нарушения движений и моторики, они могут передвигаться самостоятельно. Моторная дефицитарность проявляется в замедленности темпа, недостаточной согласованности и координации движений. У части детей также наблюдаются деструктивные формы поведения, стереотипии, избегание контактов с окружающими и другие черты, сходные с детьми, описанными выше. Интеллектуальное недоразвитие проявляется, преимущественно, в форме умеренной степени умственной отсталости. Большая часть детей данной группы владеет элементарной речью: могут выразить простыми словами и предложениями свои потребности, сообщить о выполненном действии, ответить на вопрос взрослого отдельными словами, словосочетаниями или фразой. У некоторых – речь может быть развита на уровне развернутого высказывания, но часто носит формальный характер и не направлена на решение задач социальной коммуникации. Другая часть детей, не

владея речью, может осуществлять коммуникацию при помощи естественных жестов, графических изображений, вокализаций, отдельных слогов и стереотипного набора слов. Обучающиеся могут выполнять отдельные операции, входящие в состав предметных действий, но недостаточно осознанные мотивы деятельности, а также неустойчивость внимания и нарушение последовательности выполняемых операций, препятствуют выполнению действия как целого.

Описанные индивидуально-типологические особенности детей учитывают также клинические аспекты онтогенеза, но не отражают общепринятую диагностику ОВЗ в части умственной отсталости (см. МКБ-10). Учет типологических особенностей с позиции специальной психологии и педагогики позволяет решать задачи организации условий обучения и воспитания детей в образовательной организации, имея в виду достаточное количество персонала и специалистов для удовлетворения потребностей в физическом сопровождении детей, выбор необходимых технических средств индивидуальной помощи и обучения, планирование форм организации учебного процесса.

Описание групп обучающихся строится на анализе психолого-педагогических данных, но не предполагает разделение детей в образовательной организации на группы/классы по представленным выше характеристикам. Состав обучающихся в классе должен быть смешанным, включающим представителей разных типологических групп. Смешанное комплектование обучающихся создает условия, где дети учатся подражать и помогать друг другу, при этом важно рациональное распределение учебных, воспитательных, сопровождающих функций персонала.

Наполняемость класса/группы обучающихся по 2 варианту АООП должна быть до пяти человек. Рекомендуется следующее комплектование класса: до 2-х обучающихся из первой группы; 1 обучающийся из второй группы, 2 или 3 обучающихся из третьей группы. Возможно, также, объединение двух классов, но в этом случае увеличивается количество персонала (не менее 4-х педагогов на 10 обучающихся).

Под особыми образовательными потребностями детей с умеренной, тяжелой, глубокой умственной отсталостью, с ТМНР следует понимать комплекс специфических потребностей, возникающих вследствие выраженных нарушений интеллектуального развития, часто в сочетанных формах с другими психофизическими нарушениями. Учет таких потребностей определяет необходимость создания адекватных условий, способствующих развитию личности обучающихся для решения их насущных жизненных задач.

Современные научные представления позволяют выделить общие «аспекты реализации особых образовательных потребностей» разных категорий детей с нарушениями психофизического развития (Гончарова Е.Л., Кукушкина О.И.). К ним относятся: время начала образования, содержание образования, создание специальных методов и средств обучения, особая организация обучения, расширение границ образовательного пространства, продолжительность образования и определение круга лиц, участвующих в образовательном процессе. Кратко раскроем данные аспекты, применительно к обучающимся по второму варианту АООП.

Время начала образования. Предполагается учет потребности в максимально возможном раннем начале комплексной коррекции нарушений. Основному общему образованию ребенка с тяжелыми нарушениями развития должен предшествовать период ранней помощи и дошкольного образования, что является необходимой предпосылкой оптимального образования в школьном возрасте. Выделяется пропедевтический период в образовании, обеспечивающий преемственность между дошкольным и школьным этапами.

Содержание образования. Учитывается потребность во введении специальных учебных предметов и коррекционных курсов, которых нет в содержании образования обычно развивающегося ребенка. (Например, предметы: «Речь и альтернативная коммуникация», «Человек»; курсы по альтернативной коммуникации, сенсорному развитию, формированию предметных действий и др.)

Создание специальных методов и средств обучения. Обеспечивается потребность в построении "обходных путей", использовании специфических методов и средств обучения, в дифференцированном, "пошаговом" обучении, чем этого требует обучение обычно

развивающегося ребенка. (Например, использование печатных изображений, предметных и графических алгоритмов, электронных средств коммуникации, внешних стимулов и т.п.)

Особая организация обучения. Учитывается потребность в качественной индивидуализации обучения, в особой пространственной и временной и смысловой организации образовательной среды. Например, дети с умственной отсталостью в сочетании с расстройствами аутистического спектра изначально нуждаются в индивидуальной подготовке до реализации групповых форм образования, в особом структурировании образовательного пространства и времени, дающим им возможность поэтапно («пошагово») понимать последовательность и взаимосвязь явлений и событий окружающей среды.

Определение границ образовательного пространства предполагает учет потребности в максимальном расширении образовательного пространства за пределами образовательного учреждения. К примеру, формирование навыков социальной коммуникации необходимо осуществлять в естественных условиях: в магазине, кафе, поликлинике, общественном транспорте и др.

Продолжительность образования. Руководствуясь принципом нормализации жизни, общее образование детей с умеренной, тяжелой, глубокой умственной отсталостью, с ТМНР по адаптированной основной общеобразовательной программе происходит в течение 13 лет. Процесс образования может происходить как в классах с 1 дополнительного по 12 (по одному году обучения в каждом), так и в близковозрастных классах (группах) по возрастающим ступеням обучения. Основанием для перевода обучающегося из класса в класс является его возраст.

Следует учитывать и потребности в пролонгированном обучении, выходящим за рамки школьного возраста. Например, обучение самостоятельному проживанию в условиях квартиры, где продолжается формирование бытовых навыков, навыков социально-коммуникативной деятельности и организации свободного времени; обучение доступной трудовой деятельности, ремеслу в условиях сопровождаемого трудоустройства или специальных мастерских и т.д. С учетом трудностей переноса сформированных действий в новые условия названный аспект особенно актуален для обучающихся с ТМНР, особенно для поддержания самостоятельности и активности в расширении спектра жизненных компетенций.

Определение круга лиц, участвующих в образовании и их взаимодействие. Необходимо учитывать потребность в согласованных требованиях, предъявляемых к ребенку со стороны всех окружающих его людей; потребность в совместной работе специалистов разных профессий: специальных психологов и педагогов, социальных работников, специалистов здравоохранения, а также родителей ребенка с ТМНР в процессе его образования. Кроме того, при организации образования необходимо учитывать круг контактов особого ребенка, который может включать обслуживающий персонал организации, волонтеров, родственников, друзей семьи и др.

Для реализации особых образовательных потребностей обучающегося с умственной отсталостью, с ТМНР обязательной является специальная организация всей его жизни, обеспечивающая развитие его жизненной компетенции в условиях образовательной организации и в семье.

Рабочая программа имеет следующие особенности:

В данной рабочей программе, предусматривающей обучение школьников с умственной отсталостью, используются традиционные, инновационные, коррекционные, развивающие, интерактивные, игровые, здоровьесберегающие технологии.

Особенности реализации общеобразовательной программы при обучении учащихся с интеллектуальными нарушениями:

Основные направления коррекционной работы:

- ▣ выбор индивидуального темпа обучения;
- ▣ при утомляемости включать обучающегося в социальные формы деятельности;
- ▣ не использовать многоступенчатые инструкции, предлагать короткие и четко сформулированные задания;
- ▣ дозировать предъявляемую помощь и внешний контроль;
- ▣ развитие познавательной активности, формирование игровых интересов;
- ▣ коррекция и развитие психомоторной сферы;

- ▣ развитие коммуникативных умений;
- ▣ в процессе обучения опора на практические действия с реальными предметами или их заместителями;
- ▣ осуществлять постоянный контроль за пониманием учебного материала

Специальные методы и приемы:

- ▣ большой акцент на наглядные и практические методы обучения;
- ▣ использование игровой формы предъявления нового материала;
- ▣ наблюдение за особенностями развития ребенка в динамике;
- ▣ демонстрация реальных объектов, изучаемых по программе;
- ▣ приемы удержания внимания в процессе деятельности: частое обращение к ребенку по имени, прикосновение к ребенку (поглаживание по спине, по голове, по плечу), поручение ребенку заданий, предполагающих движение, смена видов деятельности;
- ▣ прием дублирования словесной инструкции;
- ▣ метод «малых порций», предполагающий дробление учебного материала на несколько смысловых частей, изучение каждой в отдельности и последующее закрепление.

Психолого-педагогическая характеристика слепых обучающихся. На развитие обучающихся данной категории серьезное влияние оказывает состояние зрительных функций, по которому выделяют: тотальную слепоту, светоощущение, практическую слепоту (наличие остаточного зрения). Тотально слепые, характеризуются абсолютной (тотальной) слепотой на оба глаза, что детерминирует полное отсутствие у них даже зрительных ощущений (отсутствие возможности различить свет и тьму). В качестве ведущих в учебно-познавательной и ориентировочной деятельности данной подгруппы обучающихся выступают осязательное и слуховое восприятие. Другие анализаторы выполняют вспомогательную роль. Слепые со светоощущением в отличие от первой подгруппы, имеют зрительные ощущения. По своим зрительным возможностям данная группа весьма разнообразна и включает: - слепых, у которых имеет место светоощущение с неправильной проекцией (не могут правильно определять направление света), что не дает им возможности использовать светоощущение при самостоятельной ориентировке в пространстве; - слепых, у которых имеет место светоощущение с правильной проекцией (могут адекватно определять направление света), что позволяет использовать его в учебно-познавательной деятельности (особенно в пространственной ориентировке); - слепых, у которых наряду со светоощущением имеет место цветоощущение (могут наряду со светом и тьмой различать цвета), что обеспечивает возможность его использования в учебно-познавательной и ориентировочной деятельности. Слепые с остаточным зрением (практическая слепота) имеют относительно высокую по сравнению с другими группами слепых остроту зрения (острота зрения варьирует от 0,005 до 0,04 на лучше видящем глазу в условиях оптической коррекции). Это в свою очередь, создает возможность зрительного восприятия предметов и объектов окружающего мира. Способность воспринимать цвет, форму, размер предметов и объектов обеспечивает возможность получения данной подгруппой обучающихся очень некачественных, но и, тем не менее, зрительных представлений. Однако в силу того, что остаточное зрение характеризуется неравнозначностью нарушений отдельных функций, лабильностью (неустойчивостью) ряда компонентов и зрительного процесса в целом, повышенной утомляемостью, ведущими в учебно-познавательной деятельности данной подгруппы обучающихся должны выступать осязательное и слуховое восприятие. Зрительное же восприятие должно выполнять роль вспомогательного способа ориентировки, контроля своих действий и получения информации. Среди слепых имеет место преобладание обучающихся, у которых зрение было нарушено (утрачено) в раннем возрасте, что, с одной стороны, обуславливает своеобразие их психофизического развития, с другой, определяет особенности развития компенсаторных механизмов, связанных с перестройкой организма, регулируемой центральной нервной системой. Неоднородность данной группы проявляется в различном уровне как психофизического развития обучающихся, поступающих в школу, так и уровня развития компенсаторных процессов, необходимых для систематического обучения. Диапазон колебания уровня развития в данной группе обучающихся может быть очень широким: от отсутствия элементарных навыков самообслуживания, пространственной ориентировки (даже на собственном теле), общения, контроля над своим поведением до наличия

достаточно высокого уровня общего развития и сформированности компенсаторных способов деятельности, умений и навыков социальноадаптивного поведения. В условиях слепоты имеет место обедненность чувственного опыта, обусловленная не только нарушением функций зрения (вследствие сокращения зрительных ощущений и восприятий снижается количество и качество зрительных представлений, что проявляется в их фрагментарности, нечеткости, схематизме, вербализме, недостаточной обобщенности), но и низким уровнем развития сохранных анализаторов, недостаточной сформированностью приемов обследования предметов и объектов окружающего мира, отсутствием потребности и низким уровнем развития умения использовать в учебно-познавательной и ориентировочной деятельности сохранные анализаторы. Обедненность чувственного опыта требует развития сенсорной сферы, формирования, обогащения, коррекции чувственного опыта. Слепота, в силу негативного влияния на уровень развития как общей, так и двигательной активности, значительно осложняет физическое развитие обучающихся, что проявляется: в замедленном темпе овладения слепыми различными движениями и более низком уровне их развития (снижение объема движений, качества выполнения); в нарушении координации движений; в снижении уровня развития общей и мелкой моторики; в возникновении навязчивых движений; в нарушении осанки, походки, положения тела; в трудностях передвижения в пространстве. У слепых в силу снижения полноты, точности и дифференцированности чувственного отражения мира имеет место своеобразие становления и протекания познавательных процессов (снижение скорости и точности ощущений, восприятий, снижение полноты, целостности образов, широты круга отображаемых предметов и явлений; возникновение трудностей в реализации мыслительных операций, в формировании и оперировании понятиями; дивергенция чувственного и логического, обуславливающая возможность возникновения формальных суждений; возникновение формализма и вербализма знаний; наличие низкого уровня развития основных свойств внимания, недостаточная его концентрация, ограниченные возможности его распределения; возникновение трудностей реализации процессов запоминания, узнавания, воспроизведения; снижение количественной продуктивности и оригинальности воображения, подмена образов воображения образами памяти и др.). Имеющие место у слепых обучающихся трудности в овладении языковыми (фонематический состав, словарный запас, грамматический строй) и неязыковыми (мимика, пантомимика, интонация) средствами общения, в осуществлении коммуникативной деятельности (восприятия, интерпретации и продуцирования средств общения), а также наличие своеобразия их речевого развития (снижение динамики в развитии и накоплении языковых средств и выразительных движений, своеобразие соотношения слова и образа, проявляющееся в слабой связи речи с предметным содержанием, особенности формирования речевых навыков и др.) обуславливают необходимость особого внимания к использованию речи в учебно-познавательном процессе слепых обучающихся как важнейшего средства компенсации зрительной недостаточности; осуществление речевого развития слепых обучающихся с учетом особенностей их познавательной деятельности; коррекцию речи с учетом непосредственного и опосредованного влияния на различные ее стороны глубоких нарушений зрения; формирование коммуникативной деятельности. Имеющее место у слепых обучающихся значительное снижение общей и познавательной активности препятствует своевременному развитию различных видов деятельности (в том числе и учебно-познавательной), способствует возникновению трудностей в процессе ее осуществления (трудности контроля, диспропорциональность понимания функций действия и его практического выполнения, стремление к решению практических задач в вербальном плане, трудности переноса сформированных умений на новые условия деятельности и др.). У многих слепых обучающихся имеет место снижение активности (общей и познавательной). У данной категории обучающихся имеет место значительное снижение в условиях слепоты уровня развития мотивационной сферы, регуляторных (самоконтроль, самооценка, воля) и рефлексивных образований (начало становления «Я-концепции», развитие самоотношения, включающее адекватное отношение к имеющимся у обучающегося нарушениям).

Особые образовательные потребности слепых обучающихся . В структуру особых образовательных потребностей слепых обучающихся входят, с одной стороны, образовательные потребности, свойственные для всех обучающихся с ограниченными возможностями здоровья, с другой, характерные только для слепых. К общим потребностям относятся: получение

специальной помощи средствами образования; психологическое сопровождение, оптимизирующее взаимодействие обучающегося с педагогами и сверстниками; психологическое сопровождение, направленное на установление взаимодействия семьи и образовательной организации; использование специальных средств обучения (в том числе и специализированных компьютерных технологий), обеспечивающих реализацию «обходных» путей обучения; индивидуализация обучения требуется в большей степени, чем для обучения здоровых сверстников; обеспечение особой пространственной и временной организации образовательной среды; максимальное расширение образовательного пространства за счет расширения социальных контактов с широким социумом. К потребностям, характерным для слепых обучающихся, относятся: целенаправленное обогащение (коррекция) чувственного опыта за счет развития сохранных анализаторов (в том числе и остаточного зрения); целенаправленное руководство осязательным и зрительным восприятием; формирование компенсаторных способов деятельности; профилактика вербализма и формализма знаний за счет расширения, обогащения и коррекции предметных и пространственных представлений, формирования, обогащения, коррекции понятий; использование специальных приемов организации учебно-познавательной деятельности слепых обучающихся (алгоритмизация и др.); систематическое и целенаправленное развитие логических приемов переработки учебной информации; развитие полисенсорного восприятия предметов и объектов окружающего мира; обеспечение доступности учебной информации для тактильного и зрительного восприятия слепыми обучающимися с остаточным зрением; учет при организации обучения, воспитания слепого обучающегося с остаточным зрением: зрительного диагноза (основного и дополнительного), возраста и времени нарушения зрения, состояния основных зрительных функций, возможности коррекции зрения с помощью оптических средств и приборов, режима зрительной, тактильной и физической нагрузок; тотально слепыми и слепыми со светоощущением - возраста и времени утраты зрения, режима тактильных и физических нагрузок; преимущественное использование индивидуальных пособий, рассчитанных на осязательное или осязательное и зрительное восприятие; учет темпа учебной работы слепых обучающихся в зависимости от уровня сформированности компенсаторных способов деятельности; введение в структурное построение урока пропедевтического (подготовительного) этапа; постановка и реализация на общеобразовательных уроках и внеклассных мероприятиях коррекционных целевых установок, направленных на коррекцию отклонений в развитии и профилактику возникновения вторичных отклонений; активное использование в учебно-познавательном процессе речи как средства компенсации нарушенных функций, осуществление специальной работы по коррекции речевых нарушений; реализация приемов, направленных на профилактику и устранение вербализма и формализма речи; целенаправленное формирование умений и навыков ориентировки в микро и макропространстве; целенаправленное формирование умений и навыков социально-бытовой ориентировки; создание условий для развития у слепых обучающихся инициативы, познавательной и общей (в том числе двигательной) активности; развитие мотивационного компонента деятельности, в том числе за счет привлечения к участию в различных (доступных) видах деятельности; создание условий для развития и коррекции коммуникативной деятельности; создание условий для коррекции нарушений в двигательной сфере; развитие регуляторных (самоконтроль, самооценка) и рефлексивных (самоотношение) образований; нивелирование негативных качеств характера, коррекция поведенческих проявлений и профилактика их возникновения.

Формы и методы контроля: в конце 4 четверти проводится обобщающий урок.

Программа для детей с ограниченными возможностями здоровья рассчитана на 1 год.

Настоящая программа «Домоводство (Швейное дело)» предполагает использование учебно-методического комплекса:

- «Швейное дело» 5,6,7 кл. Г.Г. Мозговая, Г.Б. Картушина. «Просвещение». Москва/2021г.

Планируемые результаты изучения

| | Программа минимум | Программа максимум |
|-------|--|--|
| Знать | <ul style="list-style-type: none"> - правила поведения и безопасной работы в швейной мастерской, санитарно-гигиенические требования к рабочему месту; - правила охраны труда при ручных работах; - правила организации рабочего места для выполнения швейных работ; - сведения о швейных машинах, правила посадки за швейной машиной и правила безопасной работы на швейной машине; - значение регулятора строчки; - основные приёмы влажно-тепловой обработки тканей и правила безопасной работы утюгом; - общие сведения о хлопчатнике и получении из него пряжи; - способ пришивания пуговицы с отверстиями; - сведения о ручных стежках и строчках; - технологию выполнения машинных швов: - шов вподгибку с закрытым срезом; - стачной вразутюжку; - накладной шов с двумя закрытыми срезами; - последовательность изготовления простейших швейных изделий с помощью учителя; - правила построения прямого угла с помощью угольника. - правила организации рабочего места для выполнения швейных работ; - основные приёмы влажно-тепловой обработки тканей и правила безопасной работы утюгом; | <ul style="list-style-type: none"> - правила поведения и безопасной работы в швейной мастерской, санитарно-гигиенические требования к рабочему месту; - правила охраны труда при ручных работах; - правила организации рабочего места для выполнения швейных работ; - устройство швейной машины; - устройство машинной иглы; - правила намотки нитки на шпульку; - правила заправки верхней нитки; заправки нижней нитки; - функции регулятора строчки; - правила выполнения машинной закрепки; - основные приёмы влажно-тепловой обработки тканей и правила безопасной работы с утюгом; - свойства хлопчатобумажного волокна и получение из него пряжи; - отличия лицевой стороны ткани от изнаночной; - свойства долевой и поперечной нити в ткани; - сведения о ручных стежках и строчках; - способы пришивания пуговиц и швы, применяемые для ремонта одежды по разорванному месту; - технологию выполнения двойного шва; - технологию выполнения накладного шва с закрытым срезом; - технологию выполнения накладного шва с двумя закрытыми срезами; - технологию шва вподгибку с закрытым срезом; - правила подготовки выкройки к раскрою; - технологию обработки поперечных срезов; |

| | | |
|-------|--|--|
| Знать | <ul style="list-style-type: none"> - правила поведения и безопасной работы в швейной мастерской, санитарно-гигиенические требования к рабочему месту; - правила охраны труда при ручных работах; - сведения о швейных машинах, правила посадки за швейной машиной и правила безопасной работы на швейной машине; - значение регулятора строчки; - общие сведения о хлопчатнике и получении из него пряжи; - способ пришивания пуговицы с отверстиями; - сведения о ручных стежках и строчках; - технологию выполнения машинных швов: - шов вподгибку с закрытым срезом; - стачной вразутюжку; - накладной шов с двумя закрытыми срезами; - последовательность изготовления простейших швейных изделий с помощью учителя; - правила построения прямого угла с помощью угольника. | <ul style="list-style-type: none"> - правила поведения и безопасной работы в швейной мастерской, санитарно-гигиенические требования к рабочему месту; - правила охраны труда при ручных работах; - правила организации рабочего места для выполнения швейных работ; - устройство швейной машины; - устройство машинной иглы; - правила намотки нитки на шпульку; - правила заправки верхней нитки; заправки нижней нитки; - функции регулятора строчки; - правила выполнения машинной закрепки; - основные приёмы влажно-тепловой обработки тканей и правила безопасной работы с утюгом; - свойства хлопчатобумажного волокна и получение из него пряжи; - отличия лицевой стороны ткани от изнаночной; - свойства долевой и поперечной нити в ткани; - сведения о ручных стежках и строчках; - способы пришивания пуговиц и швы, применяемые для ремонта одежды по разорванному месту; - технологию выполнения двойного шва; - технологию выполнения накладного шва с закрытым срезом; - технологию выполнения накладного шва с двумя закрытыми срезами; - технологию шва вподгибку с закрытым срезом; - правила подготовки выкройки к раскрою; - технологию обработки поперечных срезов; |
| Уметь | <ul style="list-style-type: none"> - соблюдать порядок на рабочем месте; - соблюдать требования охраны труда и правила безопасной работы утюгом, иглой, ножницами и на швейной машине; | <ul style="list-style-type: none"> - технологию обработки долевых срезов; - технологию обработка углов платка; - правила построения и оформления чертежей (обозначение точек, линий, размеров). |

| | | |
|--------------|--|---|
| <p>Уметь</p> | <ul style="list-style-type: none"> - определять в ткани лицевую и изнаночную стороны; - работать на швейной машине с ручным приводом под контролем учителя: - ставить машину на рабочий или свободный ход; - наматывать нитки на шпульку; - выполнять машинные строчки по прямой линии; - регулировать длину стежка. - строить чертеж наволочки, сумки, салфетки с помощью учителя; - выполнять стачной, накладной с закрытым срезом и шов вподгибку с закрытым срезом с помощью учителя; - выполнять влажно-тепловую обработку изделий; - складывать детали, уравнивая срезы под контролем учителя; - смётывать, стачивать и вымётывать швы с помощью учителя; - пришивать петли и пуговицы к одежде. | <ul style="list-style-type: none"> - производить подготовку к выполнению ручных швейных работ; - организовывать рабочее место для выполнения работ; - выполнять прямые, петельные стежки, косые стежки; - выполнять шов вподгибку с закрытым срезом; - изготавливать вешалку, соединять её с образцом ткани; - соблюдать правила безопасной работы на швейной машине; - производить подбор машинных игл и ниток; - производить намотку нитки на шпульку, заправку верхней и нижней нитки; - выполнять машинную закрепку; - выполнять стачной шов взаутюжку и вразутюжку; - выполнять двойной шов на образце; - выполнять накладной шов с одним закрытым срезом; - выполнять шов вподгибку с закрытым срезом; - выполнение шва вподгибку с открытым срезом; - обрабатывать поперечные срезы; - обрабатывать долевые срезы; - обрабатывать углы платка, салфетки, сумки; - составлять план работы по изготовлению простейших швейных изделий; - выполнять подготовку ткани к раскрою; - выполнять построение чертежа простейших изделий; - производить обработку швейных изделий с помощью инструкционной карты. |
|--------------|--|---|

Место учебного предмета в учебном плане.

Предмет «Домоводство (Швейное дело)» реализуется в рамках учебного плана в количестве:

3-й год обучения – 34 ч (8 час в неделю, 272 часа).

Содержание программы

| № раздела | Название раздела | Количество часов | Содержание раздела |
|-----------|------------------|------------------|---|
| 1. | Вводное занятие. | 2 | Вводный инструктаж «Правила поведения и безопасной работы в швейной мастерской». Пожарная безопасность в швейной мастерской. Беседа о профессии швеи. Санитарно-гигиенические требования к рабочему месту. |
| 2. | Швейная машина. | 30 | Инструменты и приспособления для швейных работ. Игла и ножницы. История. Виды Назначение. Охрана труда при работе с иглой и ножницами. Сведения о волокнах. Получение и свойства хлопчатобумажного волокна. Сведения о прядении. Нитки, виды, назначение. Сведения о ткани. Основная и уточная нить в ткани. Кромка. Процесс получения ткани. Лицевая и изнаночная стороны ткани. Сведения о швейных машинах. Правила посадки и безопасной работы на швейной машине. Организация рабочего места. Устройство швейной машины с ручным приводом. Пуск и остановка машины. Винт-разъединитель. Рабочий и свободный ход швейной машины. Приёмы работы на швейной машине без нитки на бумаге. Моталка. Наматывание нити на шпульку. Заправка верхней и нижней нитей. Упражнения по выполнению строчки на ткани. |
| 3 | Ремонт одежды | 6 | Ремонт одежды и белья. Подготовка изделий к ремонту. Виды пуговиц и способы их пришивания к одежде. Сведения о ручных стежках и строчках: прямые, косые, и стачные стежки. Технология выполнения ручных стежков: прямых, косых, крестообразных и стачных стежков. Выполнение ремонта одежды по распоровшемуся шву и разорванному месту. |
| 4 | Работа с тканью | 15 | Платок. Назначение. Виды. Ткани, форма, отделка. Краевые швы. Шов вподгибку с открытым срезом. Конструкция шва. Выполнение шва вподгибку с открытым срезом на образце. Шов вподгибку с закрытым срезом. Выполнение шва вподгибку с закрытым срезом на образце. Свойства поперечных срезов. Обработка поперечных срезов платка швом вподгибку с закрытым срезом. Свойства долевых срезов. Обработка долевых срезов платка швом вподгибку с закрытым срезом. Обработка углов платка косыми стежками. Окончательная отделка платка. |

| | | | |
|---|-----------------|----|--|
| | | | Правила безопасной работы в швейной мастерской. Пришивание пуговиц со сквозными отверстиями на стойке. Выполнение прямых стежков на образце. Выполнение шва вподгибку с закрытым срезом. |
| 5 | Работа с тканью | 42 | <p>Электрический утюг. История. Устройство утюга. Правила безопасной работы электрическим утюгом. Мешочек для хранения изделий. Детали, срезы, ткани для мешочка. План работы по пошиву мешочка.</p> <p>Соединение боковых срезов мешочка стачным швом "на ребро". Обмётывание срезов стачного шва строчками петельных стежков. Разметка линии перегиба и отверстия для продёргивания шнура. Обработка верхнего среза мешочка швом вподгибку с закрытым срезом. Контроль качества работы. Продёргивание шнура. Окончательная отделка мешочка. Утюжка изделия.</p> <p>Повязка дежурного. Ткань, форма, детали. План пошива. Накладной шов с двумя закрытыми срезами. Применение. Технология выполнения накладного шва с двумя закрытыми срезами. Обработка завязок накладным швом с двумя закрытыми срезами. И закрепление их внутри детали. Машинная закрепка. Обтачивание основной детали. Особенности обработки углов. Выворачивание повязки на лицевую сторону. Вымётывание выправленного «на ребро» шва обтачивания. Выполнение отделочной строчки по краю повязки. Окончательная отделка.</p> |
| 6 | Ремонт одежды | 13 | <p>Вешалка к одежде. Материалы для изготовления. План работы по изготовлению вешалки. Раскрой. Подготовка детали вешалки к работе. Обработка вешалки накладным швом с двумя закрытыми срезами. Вмётывание и втачивание вешалки в шов вподгибку с закрытым срезом.</p> <p>Обработка вешалки накладным швом с двумя закрытыми срезами. Вмётывание и втачивание вешалки в шов вподгибку с закрытым срезом.</p> <p>Выполнение шва вподгибку с закрытым срезом.</p> |
| 7 | Вводный урок | 2 | <p>Повторный инструктаж по охране труда в швейной мастерской. Пожарная безопасность. Правила поведения при пожаре.</p> |

| | | | |
|----|--|----|---|
| 8 | Швейная машина с ножным приводом | 18 | Швейная машина с ножным приводом. Назначение. Механизмы швейной машины, их взаимодействие. Устройство приводного механизма. Регулятор строчки. Устройство. Назначение. Выполнение строчек с различной длиной стежка. Выполнение машинной закрепки. Машинная игла. Устройство. Виды. Порядок установки иглы. |
| 9 | Построение чертежа изделия в натуральную величину. Шитьё на швейной машине по прямым срезам | 26 | Салфетка. Назначение. Форма. Ткань. Инструменты и материалы для изготовления выкройки. Линии чертежа. Работа с линейкой, угольником и сантиметровой лентой. Построение чертежа салфетки квадратной формы. Вырезание и проверка вырезанной выкройки. Лицевая и изнаночная стороны ткани. Подготовка ткани к раскрою. Правила раскроя изделия. Раскрой салфетки. Контрольные линии. Подготовка края к работе. Обработка прямого угла на бумаге. Обработка углов салфетки. Свойства долевых срезов. Обработка долевых срезов швом вподгибку с закрытым срезом. Свойства поперечных срезов. Обработка поперечных срезов швом вподгибку с закрытым срезом. Утюжка тканей. Окончательная отделка салфетки. |
| 10 | Двойной шов | 4 | Бельевые швы: Двойной шов. Конструкция и применение двойного шва. Технические условия на выполнение двойного шва. Выполнение двойного шва на образце. |
| 11 | Построение чертежа по заданным размерам. Пошив однодетального изделия с применением двойного шва | 30 | Наволочка с клапаном. Назначение. Форма. Ткань. Расчёт расхода ткани на наволочку с клапаном. Построение чертежа наволочки с клапаном. Подготовка выкройки наволочки к раскрою. Подготовка ткани к раскрою. Раскладка и закрепление выкройки на ткани. Раскрой наволочки. Обработка поперечных срезов наволочки краевым швом вподгибку с закрытым срезом. Выполнение разметки клапана. Сметывание и стачивание боковых срезов наволочки. Обработка боковых срезов наволочки двойным швом. Влажно-тепловая обработка наволочки. Окончательная отделка готового изделия. Построение квадрата 23 x 23 см. Вырезание выкройки и проверка построения квадрата. Выполнение шва вподгибку с закрытым срезом на образце. Выполнение двойного шва на образце. |

| | | | |
|----|---|----|---|
| 12 | Накладной шов | 8 | <p>Виды соединительного шва: накладной.</p> <p>Ширина шва в разных изделиях. Места измерения ширины шва. Накладной шов с двумя открытыми срезами. Применение. Технология выполнения накладного шва с двумя открытыми срезами.</p> <p>Накладной шов с одним закрытым срезом. Применение. Технология выполнения накладного шва с одним закрытым срезом. Накладной шов с двумя закрытыми срезами. Применение.</p> <p>Технология выполнения накладного шва с двумя закрытыми срезами.</p> |
| 13 | <p>Построение чертежа прямоугольного изделия по заданным размерам.</p> <p>Применение двойного и накладного швов</p> | 50 | <p>Хлопчатник - источник хлопчатобумажного волокна. Получение пряжи из волокон хлопка.</p> <p>Сумка хозяйственная. Назначение. Ткани.</p> <p>Расчёт расхода ткани на сумку хозяйственную.</p> <p>Построение чертежа сумки и ручек в натуральную величину. Подготовка выкройки и ткани к раскрою. Раскрой деталей сумки.</p> <p>Технология выполнения аппликации на ткани.</p> <p>Определение места расположения аппликации на кроесумки. Закрепления деталей аппликации на основе термическим способом и при помощи петельных стежков. Петельные стежки. Назначение. Технология выполнения.</p> <p>закрепления деталей аппликации на крое сумки петельными стежками. Декорирование аппликации пайетками, бусинами, пуговицами.</p> <p>План работы по пошиву сумки. Обработка ручек сумки накладным швом с двумя закрытыми срезами. Замётывание срезов ручек сумки. Накладной шов с двумя закрытыми срезами.</p> <p>Обработка ручек сумки накладным швом с двумя закрытыми срезами (намётывание подогнутых краёв ручек друг на друга).</p> <p>Обработка ручек сумки накладным швом с двумя закрытыми срезами (настрачивание). Обработка верхнего среза сумки швом вподгибку с открытым срезом. Замётывание среза сумки. Разметка места для втачивания ручек сумки хозяйственной.</p> <p>Обработка верхнего среза сумки швом вподгибку с закрытым срезом. Втачивание ручек во внутренние подгибы верхних срезов сумки.</p> <p>Фасонные строчки, закрепляющие ручки на основной детали сумки. Подготовка сумки к обработке боковых двойным швом: складывание, уравнивание, скалывание срезов основной детали сумки.</p> <p>Обработка боковых срезов сумки двойным швом: смётывание, стачивание, выворачивание, выправление, вымётывание шва, прокладывание второй строчки.</p> <p>Приутюживание. Образование дна и боковых сторон сумки путём застрачивания углов.</p> |
| | | | |

| | | | |
|-------|--|-----|--|
| | | | Окончательная отделка сумки. Анализ готового изделия. Двойной шов. Определение на ткани долевой нити. Обработка боковых срезов сумки двойным швом. Застрачивание углов у сумки. |
| Итого | | 272 | |

Календарно-тематическое планирование

| № п/п | Тема урока | Кол-во часов |
|----------------------------------|--|-----------------|
| I четверть (48 ч.) | | |
| 1. Вводное занятие (2ч.) | | |
| 1 | Вводный инструктаж «Правила поведения и безопасной работы в швейной мастерской». Пожарная безопасность в швейной мастерской. | 1 |
| 2 | Беседа о профессии швеи. Санитарно-гигиенические требования к рабочему месту. | 1 |
| 2. Швейная машина (36 ч.) | | |
| 3 | Инструменты и приспособления для швейных работ. | 1 |
| 4 | Охрана труда при работе с иглой и ножницами. | 1 |
| 5 | Сведения о волокнах. | 1 |
| 6 | Получение и свойства хлопчатобумажного волокна. | 1 |
| 7 | Получение и свойства хлопчатобумажного волокна | 1 |
| 8 | Сведения о прядении. | 1 |
| 9 | Сведения о прядении. | 1 |
| 10 | Нитки, виды, назначение. | 1 |
| 11 | Нитки, виды, назначение. | 1 |
| 12 | Сведения о ткани. Долевая и поперечная нити. Кромка. | 1 |
| 13 | Сведения о ткани. Долевая и поперечная нити. Кромка | 1 |
| 14 | Получение ткани. | 1 |
| 15 | Лицевая и изнаночная стороны ткани. | 1 |
| 16 | Определение лицевой и изнаночной сторон ткани. | 1 |
| 17 | Сведения о швейных машинах. | 1 |
| 18 | Сведения о швейных машинах. | 1 |
| 19 | Правила посадки за швейной машиной. | 1 |
| 20 | Правила безопасной работы на швейной машине. | 1 |
| 21 | Организация рабочего места. | 1 |
| 22 | Устройство швейной машины с ручным приводом | 1 |
| 23 | Устройство швейной машины с ручным приводом | 1 |
| 24 | Определение частей и деталей швейной машины согласно таблице «Устройство швейной машины с ручным приводом» | 1 |
| 25 | Пуск и остановка швейной машины. | 1 |
| 26 | Рабочий и свободный ход швейной машины. | 1 |
| 27 | Заправка верхней нити. | 1 |
| 28 | Заправка верхней нити. | 1 |
| 29 | Шитьё на швейной машине без нитки на бумаге по прямым линиям. | 1 |
| 30 | Шитьё на швейной машине без нитки на бумаге по прямым линиям. | 1 |
| 31 | Моталка. Наматывание нити на шпульку. | 1 |
| 32 | Шитьё на швейной машине без нитки на бумаге по закруглённым линиям. | 1 |
| 33 | Заправка нижней нити. | 1 |
| 34 | Заправка нижней нити. | 1 |

| | | |
|-----------------------------------|--|---|
| 35 | Шитьё на швейной машине без нитки на бумаге по зигзагообразным линиям. | 1 |
| 36 | Шитьё на швейной машине без нитки на бумаге по зигзагообразным линиям. | 1 |
| 37 | Подготовка машины к работе. | 1 |
| 38 | Упражнения по выполнению строчки на ткани. | 1 |
| 3. Ремонт одежды (8 ч.) | | |
| 39 | Ремонт одежды и белья. | 1 |
| 40 | Сведения о пуговицах. | 1 |
| 41 | Пришивание пуговиц со сквозными отверстиями на стойке и без неё. | 1 |
| 42 | Пришивание пуговицы с ушком. | 1 |
| 43 | Ручной стачной шов. Технология выполнения. | 1 |
| 44 | Ремонт по распоровшемуся шву. | 1 |
| 45 | Косые стежки. Технология выполнения. | 1 |
| 46 | Ремонт одежды в месте разрыва ткани. | 1 |
| 4. Работа с тканью (15 ч.) | | |
| 47 | Платок. Ткани. Форма. Назначение. | 1 |
| 48 | План работы по пошиву носового платка. | 1 |
| 49 | Краевые швы. Применение. Конструкция шва. | 1 |
| 50 | Краевые швы. Применение. Конструкция шва. | 1 |
| 51 | Выполнение шва вподгибку с открытым срезом на образце. | 1 |
| 52 | Выполнение шва вподгибку с открытым срезом на образце. | 1 |
| 53 | Шов вподгибку с закрытым срезом. Конструкция шва. | 1 |
| 54 | Выполнение шва вподгибку с закрытым срезом на образце | 1 |
| 55 | Свойства поперечных срезов. | 1 |
| 56 | Замётывание поперечных срезов платка. | 1 |
| 57 | Замётывание поперечных срезов платка. | 1 |
| 58 | Обработка поперечных срезов платка швом вподгибку с открытым срезом. | 1 |
| 59 | Обработка поперечных срезов платка швом вподгибку с закрытым срезом. | 1 |
| 60 | Тестирование по темам «Краевые швы. Ремонт одежды». | 1 |
| 61 | Пришивание пуговиц со сквозными отверстиями на стойке. | 1 |
| 5. Работа с тканью (52 ч.) | | |
| 62 | Выполнение прямых стежков на образце. | 1 |
| 63 | Выполнение прямых стежков на образце. | 1 |
| 64 | Выполнение шва вподгибку с закрытым срезом. | 1 |
| 65 | Свойства долевых срезов. | 1 |
| 66 | Обработка долевых срезов платка швом вподгибку с закрытым срезом. | 1 |
| 67 | Обработка долевых срезов платка швом вподгибку с закрытым срезом. | 1 |
| 68 | Обработка углов платка косыми стежками. | 1 |
| 69 | Обработка углов платка косыми стежками. | 1 |
| 70 | Окончательная отделка платка. Проверка качества. | 1 |
| 71 | Электрический утюг. История. Устройство утюга. | 1 |

| | | |
|-----|---|---|
| 72 | Правила безопасной работы электрическим утюгом. | 1 |
| 73 | Мешочек для хранения изделий. Детали, срезы, ткани для мешочка. | 1 |
| 74 | План работы по пошиву мешочка. | 1 |
| 75 | Соединительные швы. Стачной шов "на ребро". | 1 |
| 76 | Выполнение стачного шва "на ребро" на образце. | 1 |
| 77 | Выполнение стачного шва "на ребро" на образце. | 1 |
| 78 | Обработка боковых срезов мешочка. | 1 |
| 79 | Сметывание боковых срезов мешочка. | 1 |
| 80 | Обработка боковых срезов мешочка. | 1 |
| 81 | Стачивание боковых срезов мешочка. | 1 |
| 82 | Обработка срезов шва от осыпания. | 1 |
| 83 | Обработка срезов шва от осыпания. | 1 |
| 84 | Обметывание срезов стачного шва строчками петельных стежков. | 1 |
| 85 | Обметывание срезов стачного шва строчками петельных стежков. | 1 |
| 86 | Критерии качества обработки срезов шва от осыпания. | 1 |
| 87 | Обметывание срезов стачного шва строчками петельных стежков. | 1 |
| 88 | Обметывание срезов стачного шва строчками петельных стежков. | 1 |
| 89 | Обработка верхнего среза мешочка швом краевым швом вподгибку с закрытым срезом. | 1 |
| 90 | Обработка верхнего среза мешочка швом краевым швом вподгибку с закрытым срезом. | 1 |
| 91 | Заметывание верхнего среза мешочка. Контроль качества работы. | 1 |
| 92 | Заметывание верхнего среза мешочка. Контроль качества работы. | 1 |
| 93 | Разметка линии перегиба и отверстия для продёргивания шнура. | 1 |
| 94 | Обработка верхнего среза мешочка швом вподгибку с закрытым срезом. Продёргивание шнура. | 1 |
| 95 | Обработка верхнего среза мешочка швом вподгибку с закрытым срезом. Продёргивание шнура. | 1 |
| 96 | Окончательная отделка мешочка. Контроль качества изделия. | 1 |
| 97 | Обобщающий урок. Анализ изделия. | 1 |
| 98 | Повязка дежурного. Ткань, форма, детали. | 1 |
| 99 | План пошива повязки. | 1 |
| 100 | Накладной шов с двумя закрытыми срезами. Применение. | 1 |
| 101 | Технология выполнения накладного шва с двумя закрытыми срезами | 1 |
| 102 | Технология выполнения накладного шва с двумя закрытыми срезами | 1 |
| 103 | Обработка завязок накладным швом с двумя закрытыми срезами. | 1 |
| 104 | Обработка завязок накладным швом с двумя закрытыми срезами. | 1 |
| 105 | Приметывание завязок на лицевую сторону детали повязки, к середине поперечных срезов. | 1 |
| 106 | Приметывание завязок на лицевую сторону детали повязки, к середине поперечных срезов. | 1 |

| | | |
|--|---|---|
| 107 | Обтачной шов. | 1 |
| 108 | Обтачной шов. | 1 |
| 109 | Обтачивание основной детали | 1 |
| 110 | Выворачивание повязки на лицевую сторону, выправление и выметывание обтачного шва «на ребро». | 1 |
| 111 | Выполнение отделочной строчки по краю повязки. | 1 |
| 112 | Окончательная отделка повязки дежурного. | 1 |
| 113 | Обобщающий урок. Анализ готового изделия. | 1 |
| 6. Ремонт одежды (13 ч.) | | |
| 114 | Вешалка к одежде. Материалы для изготовления. | 1 |
| 115 | План работы по изготовлению вешалки. | 1 |
| 116 | Раскрой детали вешалки. | 1 |
| 117 | Подготовка детали вешалки к работе. | 1 |
| 118 | Подготовка детали вешалки к работе. | 1 |
| 119 | Обработка вешалки накладным швом с двумя закрытыми срезами. | 1 |
| 120 | Втачивание вешалки в шов вподгибку с закрытым срезом. | 1 |
| 121 | Втачивание вешалки в шов вподгибку с закрытым срезом. | 1 |
| 122 | Втачивание вешалки в шов вподгибку с закрытым срезом. | 1 |
| 123 | Обработка вешалки и втачивание её в шов вподгибку с закрытым срезом. | 1 |
| 124 | Обработка вешалки и втачивание её в шов вподгибку с закрытым срезом. | 1 |
| 125 | Выполнение шва вподгибку с закрытым срезом. | 1 |
| 126 | Выполнение шва вподгибку с закрытым срезом. | 1 |
| 7. Вводный урок III четверть (2 ч.) | | |
| 127 | Повторный инструктаж по охране труда в швейной мастерской | 1 |
| 128 | Пожарная безопасность. Правила поведения при пожаре. | 1 |
| 8. Швейная машина с ножным приводом (20 ч.) | | |
| 129 | Швейная машина с ножным приводом. Назначение. Устройство | 1 |
| 130 | Швейная машина с ножным приводом. Назначение. Устройство | 1 |
| 131 | Правила посадки за швейной машиной с ножным приводом. | 1 |
| 132 | Правила посадки за швейной машиной с ножным приводом. | 1 |
| 133 | Механизмы швейной машины, их взаимодействие. | 1 |
| 134 | Механизмы швейной машины, их взаимодействие. | 1 |
| 135 | Устройство приводного, передаточного и рабочих механизмов швейной машины с ножным приводом. | 1 |
| 136 | Устройство приводного, передаточного и рабочих механизмов швейной машины с ножным приводом. | 1 |
| 137 | Регулятор строчки. Устройство. Назначение. | 1 |
| 138 | Регулятор строчки. Устройство. Назначение | 1 |
| 139 | Выполнение строчек с различной длиной стежка. | 1 |
| 140 | Выполнение строчек с различной длиной стежка. | 1 |
| 141 | Машинная закрепка. | 1 |
| 142 | Машинная закрепка. | 1 |
| 143 | Выполнение машинной закрепки. | 1 |
| 144 | Выполнение машинной закрепки. | 1 |
| 145 | Машинная игла. Устройство. Виды. | 1 |

| | | |
|---|---|---|
| 146 | Машинная игла. Устройство. Виды. | 1 |
| 147 | Порядок установки иглы в игловодитель | 1 |
| 148 | Порядок установки иглы в игловодитель | 1 |
| 9. Построение чертежа изделия в натуральную величину. Шитьё на швейной машине по прямым срезам (30 ч.) | | |
| 149 | Салфетка. Назначение. Форма. Ткань. | 1 |
| 150 | План работы по изготовлению салфетки. | 1 |
| 151 | Инструменты и материалы для изготовления выкройки. | 1 |
| 152 | Построение прямых углов с помощью линейки и угольника. | 1 |
| 153 | Построение прямых углов с помощью линейки и угольника. | 1 |
| 154 | Построение чертежа салфетки квадратной формы. | 1 |
| 155 | Построение чертежа салфетки квадратной формы. | 1 |
| 156 | Подготовка выкройки к раскрою. | 1 |
| 157 | Подготовка ткани к раскрою. | 1 |
| 158 | Раскладка выкройки на ткани. Раскрой салфетки. | 1 |
| 159 | Раскладка выкройки на ткани. Раскрой салфетки. | 1 |
| 160 | Контрольные линии. Назначение. | 1 |
| 161 | Разметка контрольных линий. Проверка качества. | 1 |
| 162 | Разметка контрольных линий. Проверка качества. | 1 |
| 163 | Обработка прямого угла на образце из бумаги. | 1 |
| 164 | Обработка прямого угла на образце из бумаги. | 1 |
| 165 | План работы по пошиву салфетки. | 1 |
| 166 | Замётывание срезов салфетки на изнаночную сторону. | 1 |
| 167 | Замётывание срезов салфетки на изнаночную сторону. | 1 |
| 168 | Обработка углов салфетки прямыми стежками. | 1 |
| 169 | Обработка углов салфетки прямыми стежками. | 1 |
| 170 | Замётывание поперечных краёв салфетки. | 1 |
| 171 | Замётывание поперечных краёв салфетки. | 1 |
| 172 | Замётывание долевых краёв салфетки. | 1 |
| 173 | Обработка углов салфетки косыми стежками. | 1 |
| 174 | Обработка углов салфетки косыми стежками. | 1 |
| 175 | Прокладывание машинной строчки по краю внутреннего подгиба. | 1 |
| 176 | Прокладывание машинной строчки по краю внутреннего подгиба. | 1 |
| 177 | Окончательная отделка салфетки. | 1 |
| 178 | Обобщающий урок. Анализ готового изделия. | 1 |
| 10. Двойной шов (4 ч.) | | |
| 179 | Бельевые швы. Двойной шов. Применение двойного шва. | 1 |
| 180 | Конструкция двойного шва. | 1 |
| 181 | Технические условия на выполнение двойного шва. | 1 |
| 182 | Выполнение двойного шва на образце. | 1 |
| 11. Построение чертежа по заданным размерам. Пошив однодетального изделия с применением двойного шва (32 ч.) | | |
| 183 | Наволочка с клапаном. Назначение. Форма. Ткани. | 1 |
| 184 | Расчёт расхода ткани на наволочку с клапаном. | 1 |
| 185 | Построение чертежа наволочки с клапаном. | 1 |
| 186 | Построение чертежа наволочки с клапаном. | 1 |

| | | |
|--|---|---|
| 187 | Подготовка выкройки наволочки к раскрою. | 1 |
| 188 | Подготовка выкройки наволочки к раскрою. | 1 |
| 189 | Подготовка ткани к раскрою. | 1 |
| 190 | Раскладка выкройки на ткани. Раскрой. | 1 |
| 191 | Замётывание поперечных срезов наволочки. | 1 |
| 192 | Обработка поперечных срезов наволочки краевым швом вподгибку с закрытым срезом. | 1 |
| 193 | Обработка поперечных срезов наволочки краевым швом вподгибку с закрытым срезом. | 1 |
| 194 | Разметка для клапана. | 1 |
| 195 | Складывание детали наволочки по контрольным точкам. | 1 |
| 196 | Смётывание долевых (боковых) срезов наволочки. | 1 |
| 197 | Смётывание долевых (боковых) срезов наволочки. | 1 |
| 198 | Прокладывание первой машинной строчки на 5 мм от среза. | 1 |
| 199 | Прокладывание первой машинной строчки на 5 мм от среза. | 1 |
| 200 | Выворачивание наволочки и её подготовка к последующей операции. | 1 |
| 201 | Выправление и вымётывание боковых швов «на ребро». | 1 |
| 202 | Выправление и вымётывание боковых швов «на ребро». | 1 |
| 203 | Построение квадрата 23 х 23 см. | 1 |
| 204 | Построение квадрата 23 х 23 см. | 1 |
| 205 | Вырезание выкройки и проверка построения квадрата. | 1 |
| 206 | Вырезание выкройки и проверка построения квадрата. | 1 |
| 207 | Выполнение шва вподгибку с закрытым срезом на образце. | 1 |
| 208 | Выполнение шва вподгибку с закрытым срезом на образце. | 1 |
| 209 | Выполнение двойного шва на образце. | 1 |
| 210 | Выполнение двойного шва на образце. | 1 |
| 211 | Влажно-тепловая обработка хлопчатобумажных тканей | 1 |
| 212 | Влажно-тепловая обработка наволочки. | 1 |
| 213 | Окончательная отделка наволочки. | 1 |
| 214 | Анализ готового изделия. | 1 |
| 12. Накладной шов (8 ч.) | | |
| 215 | Виды соединительного шва: накладной. | 1 |
| 216 | Ширина шва в разных изделиях. Места измерения ширины шва | 1 |
| 217 | Накладной шов с двумя открытыми срезами. Применение. | 1 |
| 218 | Технология выполнения накладного шва с двумя открытыми срезами | 1 |
| 219 | Накладной шов с одним закрытым срезом. Применение. | 1 |
| 220 | Технология выполнения накладного шва с одним закрытым срезом | 1 |
| 221 | Накладной шов с двумя закрытыми срезами. Применение. | 1 |
| 222 | Технология выполнения накладного шва с двумя закрытыми срезами. | 1 |
| 13. Построение чертежа прямоугольного изделия по заданным размерам. Применение двойного и накладного швов (50 ч.) | | |
| 223 | Хлопчатник - источник хлопчатобумажного волокна. | 1 |
| 224 | Получение пряжи из волокон хлопка. | 1 |
| 225 | Получение пряжи из волокон хлопка. | 1 |
| 226 | Сумка хозяйственная. Назначение. Ткани. | 1 |

| | | |
|-----|--|---|
| 227 | Разработка эскиза модели сумки. | 1 |
| 228 | Разработка эскиза модели сумки. | 1 |
| 229 | План изготовления сумки. | 1 |
| 230 | Расчёт расхода ткани на сумку хозяйственную. | 1 |
| 231 | Построение чертежа сумки и ручек в натуральную величину. | 1 |
| 232 | Построение чертежа сумки и ручек в натуральную величину. | 1 |
| 233 | Подготовка выкройки сумки хозяйственной. | 1 |
| 234 | Подготовка выкройки сумки хозяйственной. | 1 |
| 235 | Подготовка ткани к раскрою. | 1 |
| 236 | Раскладка и закрепление выкройки на ткани. Раскрой. | 1 |
| 237 | Раскладка и закрепление выкройки на ткани. Раскрой. | 1 |
| 238 | Отделка сумки. | 1 |
| 239 | Выбор материалов для отделки сумки | 1 |
| 240 | Выбор материалов для отделки сумки | 1 |
| 241 | Технология выполнения аппликации на ткани. | 1 |
| 242 | Технология выполнения аппликации на ткани. | 1 |
| 243 | Определение места расположения аппликации на крае сумки. | 1 |
| 244 | Способы закрепления деталей аппликации на основе. | 1 |
| 245 | Закрепления деталей аппликации на основе термическим способом. | 1 |
| 246 | Петельные стежки. Назначение. Технология выполнения. | 1 |
| 247 | Закрепления деталей аппликации на крае сумки петельными стежками. | 1 |
| 248 | Окончательная отделка аппликации. | 1 |
| 249 | Декорирование аппликации пайетками, бусинами, пуговицами. | 1 |
| 250 | План работы по пошиву сумки. | 1 |
| 251 | Проверка деталей кроя. | 1 |
| 252 | Обработка ручек сумки накладным швом с двумя закрытыми срезами. | 1 |
| 253 | Первичное замётывание долевых срезов ручек сумки. | 1 |
| 254 | Обработка ручек сумки накладным швом с двумя закрытыми срезами | 1 |
| 255 | Намётывание подогнутых краёв ручек друг на друга. | 1 |
| 256 | Обработка ручек сумки накладным швом с двумя закрытыми срезами | 1 |
| 257 | Прокладывание отделочных строчек по краям ручек сумки. | 1 |
| 258 | Замётывание верхних срезов основной детали сумки хозяйственной с одновременным закреплением ручек. | 1 |
| 259 | Разметка места для втачивания ручек сумки хозяйственной. | 1 |
| 260 | Обработка верхнего среза сумки швом вподгибку с закрытым срезом | 1 |
| 261 | Втачивание ручек во внутренние подгибы верхних срезов сумки. | 1 |
| 262 | Фасонные строчки, закрепляющие ручки на основной детали сумки. | 1 |
| 263 | Выполнение фасонных строчек. | 1 |
| 264 | Подготовка сумки к обработке боковых срезов. | 1 |
| 265 | Обработка боковых срезов сумки двойным швом. | 1 |
| 266 | Образование дна и боковых сторон сумки. | 1 |
| 267 | Застрачивание углов у сумки. | 1 |

| | | |
|-----|--|---|
| 268 | Обработка ручки у сумки накладным швом с двумя закрытыми срезами | 1 |
| 269 | Обработка верхнего среза сумки швом вподгибку с закрытым срезом | 1 |
| 270 | Втачивание ручек в верхний срез сумки | 1 |
| 271 | Окончательная отделка сумки. | 1 |
| 272 | Обобщающий урок. Анализ готового изделия. | 1 |

«Краевые швы. Ремонт одежды»

1. Внимательно прочитайте вопрос и выберите один правильный ответ:

1.1. Какой цвет имеют волокна хлопка?

- а) зелёный;
- б) белый;
- в) жёлтый

1.2. Пуговицы на "ножке" пришивают нитками в цвет:

- а) не имеет значения;
- б) пуговицы;
- в) ткани.

1.3. Длину рабочей нити определяют:

- а) по руке;
- б) с помощью линейки;
- в) на глаз.

1.4. Шов в подгибку с закрытым срезом относится к:

- а) краевым швам;
- б) соединительным швам;
- в) отделочным швам.

1.5. Деталь, на которую наматывают нижнюю нить, называется:

- а) челнок;
- б) шпулька;
- в) шпульный колпачок

1.6. . Как называется деталь, которая прижимает ткань на швейной машине? а)

- а) игла;
- б) нитепритягиватель;
- в) лапка

1.7. Устройство, при помощи которого можно установить на швейной машине рабочий или свободный ход, называется:

- а) винт-закрепитель;
- б) винт-разъединитель;
- в) винт-фиксатор.

2. Подпишите на рисунке долевую, поперечную нити и кромки:

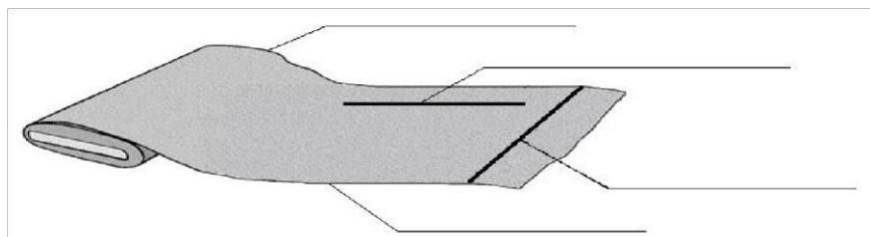

3. Рассмотрите внимательно рисунок. Занесите в таблицу названия всех инструментов и отдельно приспособлений, необходимых для ручных работ:

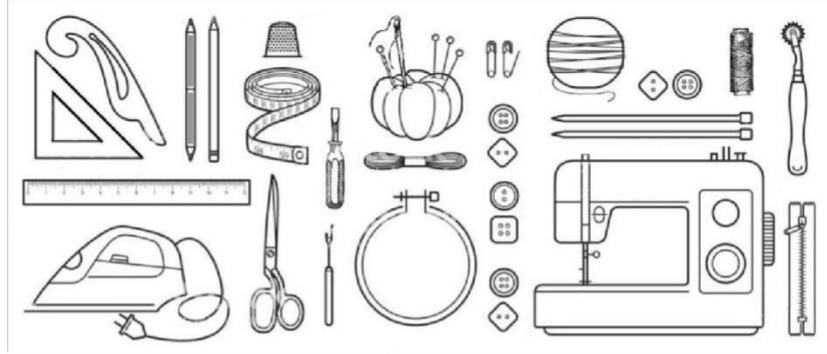

| Инструменты | Приспособления |
|-------------|----------------|
| | |
| | |
| | |
| | |

4. Обозначьте соответствующей буквой признаки лицевой (Л) и изнаночной (И) сторон ткани:

- а) гладкая блестящая поверхность -----
- б) четкий печаточный рисунок -----
- в) слабый печаточный рисунок. -----

5. Напишите по порядку названия частей и деталей швейной машины, через которые заправляется верхняя нить:

1) _____

2) _____

3) _____

4) _____

5) _____

6) _____

7) _____

Справка: нитенаправитель (1,2,3), игольное ушко, шайбы регулятора натяжения верхней нити (тарелочки), катушечный стержень, ушко пружины, нитепритягиватель,

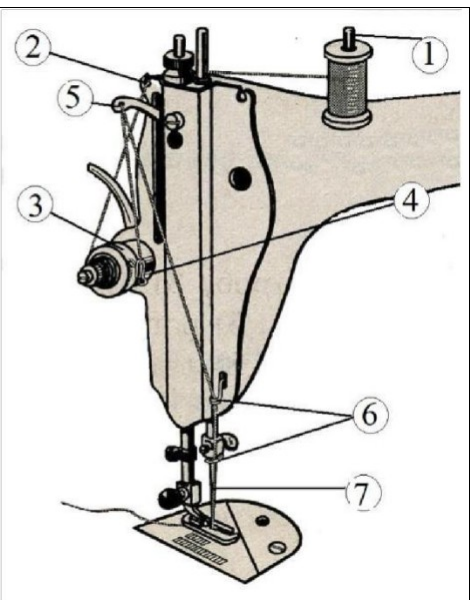

6. Выполните практические задания:

- 6.1. Пришить пуговицу со сквозными отверстиями на стойке.
- 6.3. Выполнить прямые стежки на образце. 6.4. Выполнить шов вподгибку с зарытым срезом.

«Машинные швы. Ремонт одежды»

1. Внимательно прочитайте вопрос и выберите один правильный ответ:

- 1) Накладной шов с двумя закрытыми срезами относится:
а) к краевым швам; б) к соединительным швам
- 2) Шов, которым соединяют боковые срезы мешочка, называется: а) накладной;
б) стачной; в) шов вподгибку с закрытым срезом
- 3) Перед выворачиванием обтачанной детали на лицевую сторону нужно срезать уголки, не доходя до машинной строчки:

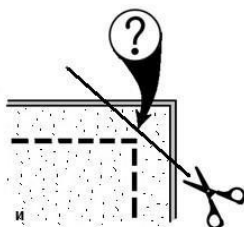

- а) 4 мм;
- б) 2 мм;
- в) 1 мм.

- 4) Чтобы после выворачивания обтачанных краёв детали уголки лучше выправлялись, были ровные, одинаковые и не толстые, нужно:
а) срезать уголки во время обтачивания деталей;
б) срезать уголки перед обтачиванием деталей;
в) срезать уголки после обтачивания деталей.
- 5) Верхний срез мешочка обрабатывают:
а) швом вподгибку с закрытым срезом;
б) швом вподгибку с открытым срезом;
в) стачным швом.
- 6) Шов вподгибку с закрытым срезом является: а) краевым; б) соединительным.

- 7) На рисунке изображён:
а) регулятор строчки;
б) регулятор натяжения верхней нити

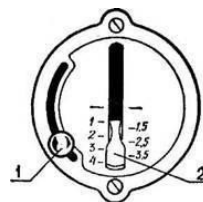

- 8) Для толстых (пальтовых) тканей длина стежка равна:
а) 1 – 1,5 мм;
б) 2 – 2,5 мм;

в) 3–4 мм.

2. Укажите, какому виду работ соответствует термин: «Соединение двух деталей машинной строчкой по краю с последующим вывёртыванием их на лицевую сторону»: двух деталей примерно равных по величине машинной строчкой»

- а) притачивание;
- б) стачивание;
- в) обтачивание.

3. Составь правильную последовательность этапов выполнения ремонта одежды: А)

| № п/п | Этапы выполнения ремонта одежды |
|-------|--|
| | Выполнить ремонт. |
| | Приготовленные для ремонта вещи постирать и отутюжить. |
| | Осмотреть изделие, определить вид ремонта. |
| | Отутюжить и сложить изделие. |
| | Всю одежду разложить по видам ремонта. |

Б)

| № п/п | Этапы выполнения ремонта одежды |
|-------|---|
| | Выполнить ремонт в месте разрыва. |
| | Раскроить деталь аппликации. |
| | Выбрать рисунок для аппликации и изготовить шаблон заплата. |
| | Приутюжить готовую работу. |
| | Прикрепить заплату на место ремонта. |

4. Определите и подпишите под рисунком вид ремонта одежды:

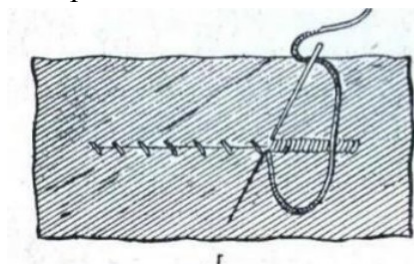

5. Практическое задание:

- а) Выполните обработку вешалки накладным швом с двумя закрытыми срезами. Ширина шва 1-2 мм.
- б) Вметайте вешалку в шов вподгибку с закрытым срезом, ширина которого 2 см.
- в) Втачайте полученную петлю в шов вподгибку с 3 закрытым срезом.

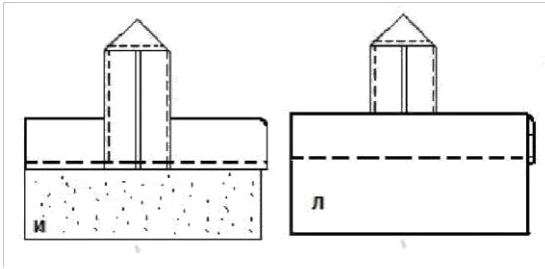

«Построение чертежа по заданным размерам. Пошив наволочки»

1. Внимательно прочитайте вопрос и выберите один правильный ответ:

- 1) Наволочки шьют из:
 - а) хлопчатобумажной ткани;
 - б) шерстяной ткани.

- 2) При пошиве наволочки в первую очередь обрабатывают: а) боковые срезы; б) поперечные срезы.

- 3) На фронтальной крышке швейной машины находится:
 - а) регулятор длины стежка;
 - б) регулятор натяжения верхней нити;
 - в) двигатель ткани.

- 4) Лицевую сторону ткани можно определить: а) по яркости рисунка; б) по толщине ткани; в) по толщине ниток.

- 5) Ширина двойного шва в готовом виде:
 - а) 1 см;
 - б) 5-7 мм;
 - в) 5-7 см

- 6) Временно соединить две детали прямыми стежками - это
 - а) сметать;
 - б) наметать;
 - в) заметать.

- 7) К бельевым швам относится:
 - а) шов вподгибку с закрытым срезом;
 - б) двойной;
 - в) стачной



- 8) Как называется деталь, которая прижимает ткань на швейной машине? а) игла; б) нитепротягиватель; в) лапка.

- 9) Ширина двойного шва в готовом виде равна:
 а) 5-7 мм;
 б) 4 мм;
 в) 8-10 мм
- 10) Шов, которым соединяют боковые срезы наволочки, называется: а) накладной;
 б) двойной
- 11) Причины поломки иглы в швейной машине:
 а) игла вставлена не до упора; б) неправильная заправка нижней нити; в) нет нити в челноке.
12. Устройство для подачи верхней нити к рабочим органам швейной машины называется: а) нитенаправитель; б) нитепритягиватель; в) нитеводитель.

2. Установите соответствие:

| Название шва | Схема рисунка |
|--------------------------------------|--|
| 1. Краевой обтачной в кант | а)  |
| 2. Соединительный стачной вразутюжку | б)  |

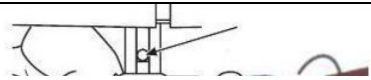
3. Поставьте правильную нумерацию ваших действий при установке машинной иглы:

| № п/п | Описание действия | Рисунок |
|-------|--|---|
| | Поворотом махового колеса на себя поднять игловодитель в верхнее положение |  |
| | Закрепить винт. | |
| | Ввести иглу в иглодержатель до упора (длинный желобок со стороны нитепритягивателя). |  |
| | Ослабить винт | |

4) Практическое задание:

- а) Постройте квадрат, длина сторон которого равна 23 см.
 б) Вырежьте квадрат и проверьте, правильно ли вы его построили.

в) Выполните шов вподгибку с закрытым срезом, ширина шва 3 см.

г) Выполните двойной шов, ширина шва 7мм.

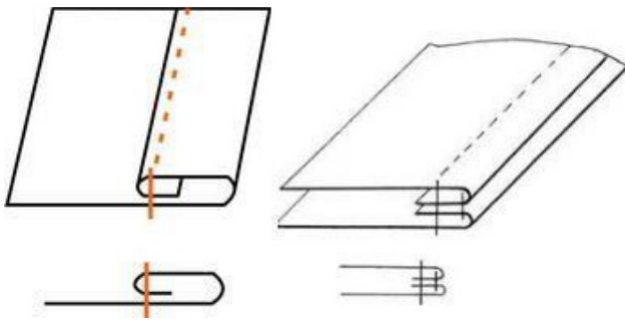

IV

«Построение чертежа прямоугольного изделия. Применение двойного и накладного шва»

1. Выберите правильный ответ: 1) Волокна

растительного происхождения получают из:

- а) хлопка
- б) льна;
- в) шерсти.

2) Из какой части растения получают волокна хлопка?

- а) коробочка;
- б) стебель;
- в) листья.

3) Вставьте пропущенные слова:

Ткань вырабатывается из пряжи на (каких?)..... фабриках.

Процесс производства ткани из пряжи называется

4) Сметывание это:

- а) соединение двух, равных деталей машинной строчкой;
- б) временное соединение двух деталей (срезов) прямыми стежками.

5) Заутюживание это:

- а) удаление сгибов и заминов на ткани (на деталях изделия);
- б) загибание и закрепление припусков шва на одну сторону при помощи утюга.

6) Стачивание это:

- а) соединение двух, равных деталей машинной строчкой;
- б) закрепление подогнутого края детали (изделия машинной строчкой).

7) К какой группе швов относится накладной с двумя открытыми срезами:

- а) краевые швы; б) соединительные швы

8) Контроль ширины накладного шва выполняют от подогнутого (открытого) среза до машинной строчки:

- а) по лицевой стороне;
- б) по изнаночной стороне

2. Практическое задание:

1) Выполните обработку ручки у сумки накладным швом.

2) Выполните обработку верхнего среза сумки швом вподгибку с закрытым срезом. Ширина шва 2,5 см и втачайте в него ручку сумки.

Список литературы

- «Швейное дело» 5, 6, 7 кл. Г.Г. Мозговая, Г.Б. Картушина. «Просвещение». Москва/2021г.

